

Document : ABS 1074/B

Date : 18/03/2024



#smartconnection

NOTICE / INSTRUCTIONS

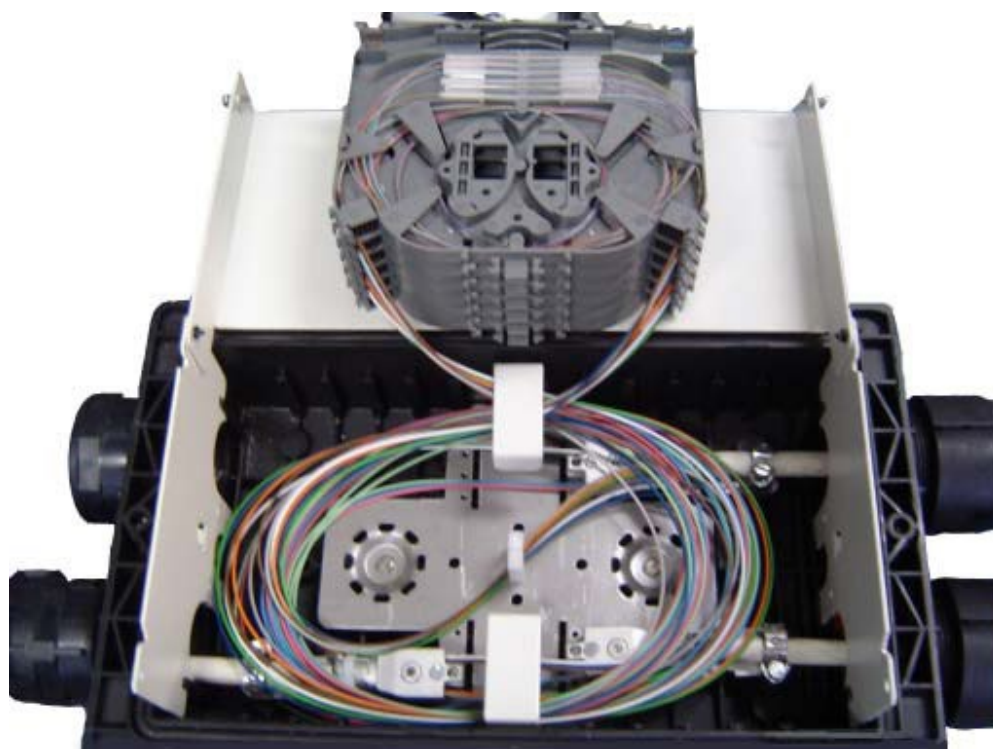

WTC 1.5

Boîtier d'épissurage optique et piquage cassettes 96 FO
Optical splice enclosure mid-span splices trays 96 OF

www.aginode.net



Table des Matières

Table of Contents

DESCRIPTION <i>DESCRIPTION</i>	3
INSTALLATION <i>INSTALLATION</i>	5
RACCORDEMENT DU CABLE PRINCIPAL <i>CONNECTION OF THE MAIN CABLE</i>	7
ETANCHEITE DU CABLE PRINCIPAL <i>TIGHTNESS OF THE MAIN CABLE</i>	10
ETANCHEITE DU CABLE ABONNES <i>TIGHTNESS OF THE SUBSCRIBERS CABLE</i>	14
RACCORDEMENT DU CABLE ABONNES <i>CONNECTION OF THE SUBSCRIBERS CABLE</i>	16
RACCORDEMENT DES FIBRES OPTIQUES <i>CONNECTION OF THE OPTICAL FIBRES</i>	21
INSTRUCTIONS DE FIN DE VIE <i>END LIFE INSTRUCTIONS</i>	25

1. DESCRIPTION PRODUIT *PRODUCT DESCRIPTION*

Le boîtier d'épissure optique WTC 1.5 a été conçu pour assurer la protection des épissures de câbles optiques enterrés, souterrains et aériens. Le boîtier WTC 1.5 est pressurisable.

The WTC 1.5 Optical Splice unit was designed to protect buried, underground, and overhead cable splices. The WTC 1.5 unit is pressurizable.

Un joint torique placé entre le coffret et le capot assure l'étanchéité du boîtier.

A mechanical compression system insures the tightness of the unit.

Doté de 4 entrées de câble et d'une capacité maximale de 8 cassettes, le coffret WTC 1.5 a été conçu pour recevoir jusqu'à 96 épissures.

The WTC 1.5 unit can house up to 8 splice trays and 96 splices. Four cable entries are available.

CONTENU DU KIT *KIT CONTENT*

Le kit WTC 1.5 comporte les éléments suivants :

WTC 1.5 includes the following elements :

- Un boîtier avec capot de fermeture
 - 8 vis de fermeture du capot en inox
 - 1 joint torique pour l'étanchéité de la boîte
 - 1 organisateur support à 8 cassettes
 - 1 valve de pressurisation avec bouchon
 - 1 corps de boîtier standard 4 tubulures
 - 4 ports d'entrée de câble
 - 1 prise de masse
 - 8 cassettes d'épissure de 12 épissures chacune
 - des joints d'étanchéité avec obturateurs pour ports non utilisés .
 - dispositifs d'arrimage câble .
 - 1 tube de graisse au silicone 15 ml
- A box with a cover
 - 8 stainless steel screws to secure the cover
 - 1 O'ring seal for the housing
 - 1 metal chassis with 8 splice trays
 - 1 pressurization valve with cap
 - 1 standard enclosure with 4 ports
 - 4 ports for incoming cables
 - A grounding plug
 - 8 splice trays of 12 splices each
 - obturating seals for free inputs .
 - cable fixing devices
 - 1 tube of silicone grease, 15 ml

CARACTÉRISTIQUES TECHNIQUES
TECHNICAL DATA
Matériaux :
Extérieur :

Boîtier en thermoplastique renforcé.
Visserie en acier inox.

Intérieur :----- cassettes en polycarbonate

Materials:
External:

Thermoplastic enclosure shell.
Stainless steel screws.

Internal: Polycarbonate splice trays

Capacité :----- jusqu'à 96 épissures avec protection thermorétractable 40 ou 60 mm.

----- 8 cassettes avec peignes plastiques pour tubes et pigtails.

Splice capacity:----- up to 96 heat-shrunk splices 40 or 60 mm.

----- 8 splice trays including moulded plastic combs for buffer tubes and pigtails.

Entrées de câbles :----- 4 ports standards ou 2 ports standards + 1 port piquage épi

Cable ports:----- 4 standard ports or 2 standards ports + 1 midspan port

Mise à la terre :----- Prise de terre extérieure

Grounding :----- External grounding plug

Étanchéité:-----IP 68

Tightness :-----IP68

Préssurisation: -- jusqu'à 750 mBar pour contrôle d'étanchéité.

Pressurization :-----up to 750mBar for tightness test.

Dimensions :

Hauteur:-----147mm

Longueur tout équipé :-----445 mm

Longueur hors système d'étanchéité :-----357 mm

Largeur:-----191mm

Poids :-----<2kg

Height:-----147mm (5.79..in)

All included lenght:-----445mm (17.52 in)

Lenght w/o sealing system-----357mm (14.05 in)

Width:----- 191mm (7.52.. in)

Weight:----- < 2 kg (2 daN)

2. INSTALLATION *INSTALLATION*

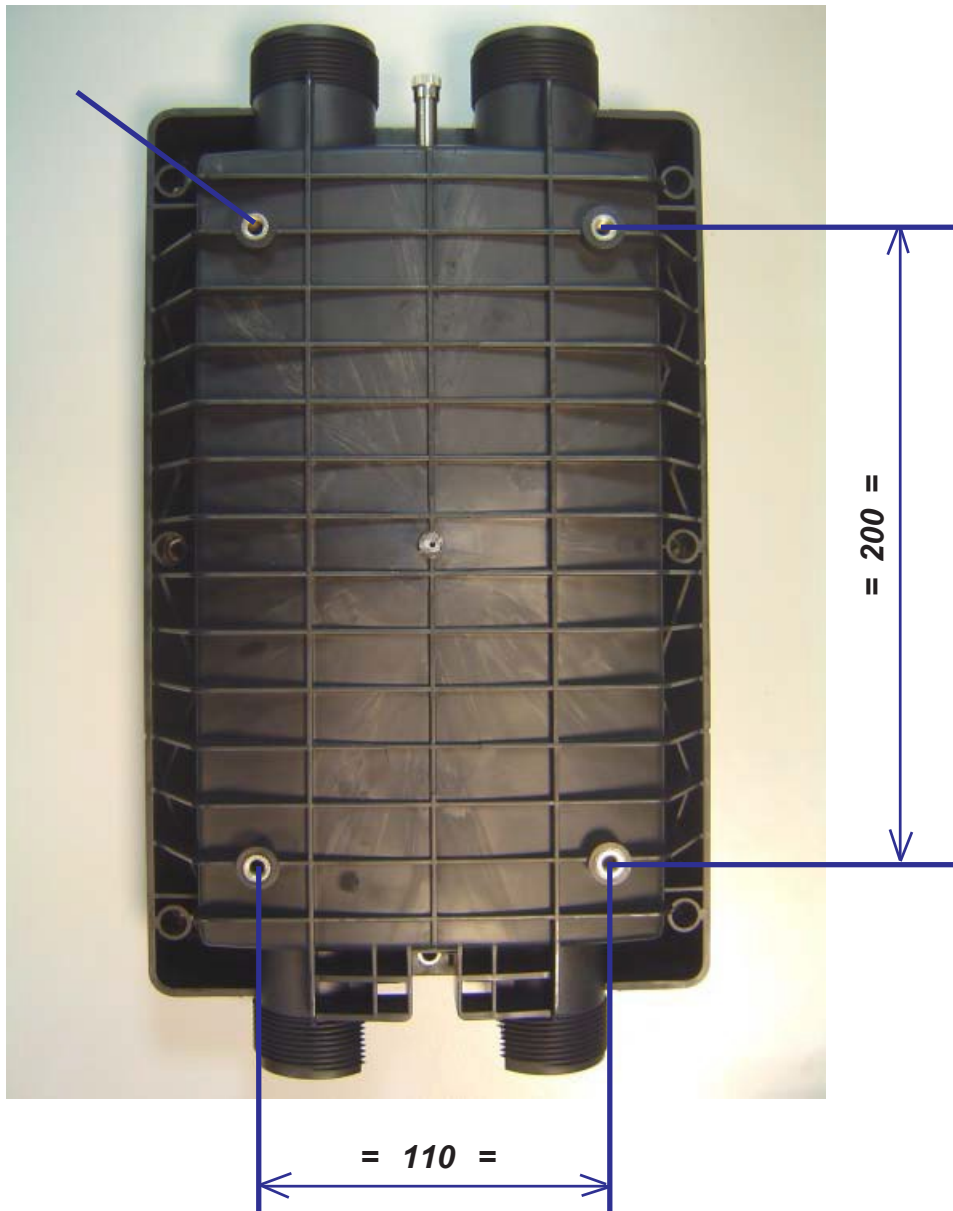

OUVRIR LE BOITIER ***OPENING THE UNIT***

1. Dévisser les 8 vis situées sur le capot à l'aide d'un tournevis plat.
2. Retirer le capot.

1. *Untighten the 8 screws located on the cover using a flat screwdriver.*

2. *Remove the cover.*

Extraire l'ensemble cassettes sur chassis (Pour la version piquage épi seulement)/ Pull over the splice trays assembly and its chassis (Only for the midspan version).

1. Extraire l'ensemble organisateur et son support de l'enceinte .



DANS LE CAS D'UNE VERSION «PIQUAGE EPI» N'INSTALLER L'ORGANISEUR ET SON SUPPORT METALLIQUE QU'APRES AVOIR MIS EN PLACE LE CABLE PRINCIPAL DANS LE BOITIER .

IN THE CASE OF A « MIDSPAN VERSION » PUT IN PLACE THE SPLICING CASSETTES AND ITS METAL SUPPORT AFTER THE MAIN CABLE INSTALLING INSIDE THE ENCLOSURE .

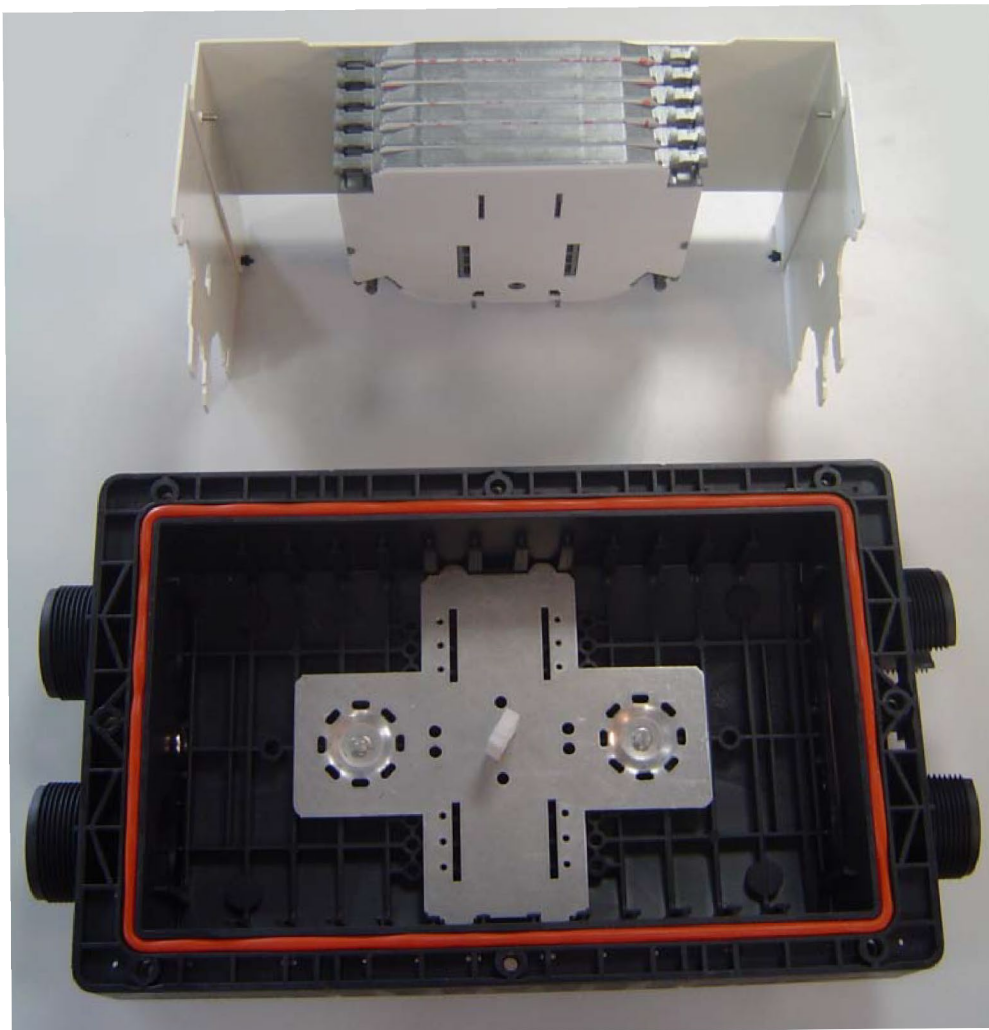

REMARQUE : L'organiseur ,sur son support métallique, peut être installé, dans l'enceinte, dans deux positions aux choix .

REMARK : *The cassette assembly, on its metal support, can be installed inside the enclosure ,in two different positions .*

3. RACCORDEMENT DU CÂBLE PRINCIPAL CONNECTION OF THE MAIN CABLE

Dénuder le câble et sortir le tube à dériver du toron

Strip the cable and take out the tube which has to be shunted from the bundle

La configuration du câblage dépendra du choix du câble utilisé par le client (câble à tubes de 12, 24 ou 36 fibres, etc...).

NOTE : *The configuration of the cabling will depend of the choice of used cable by the customer (tubes cable of 12, 24 or 36 fibers, etc...)*

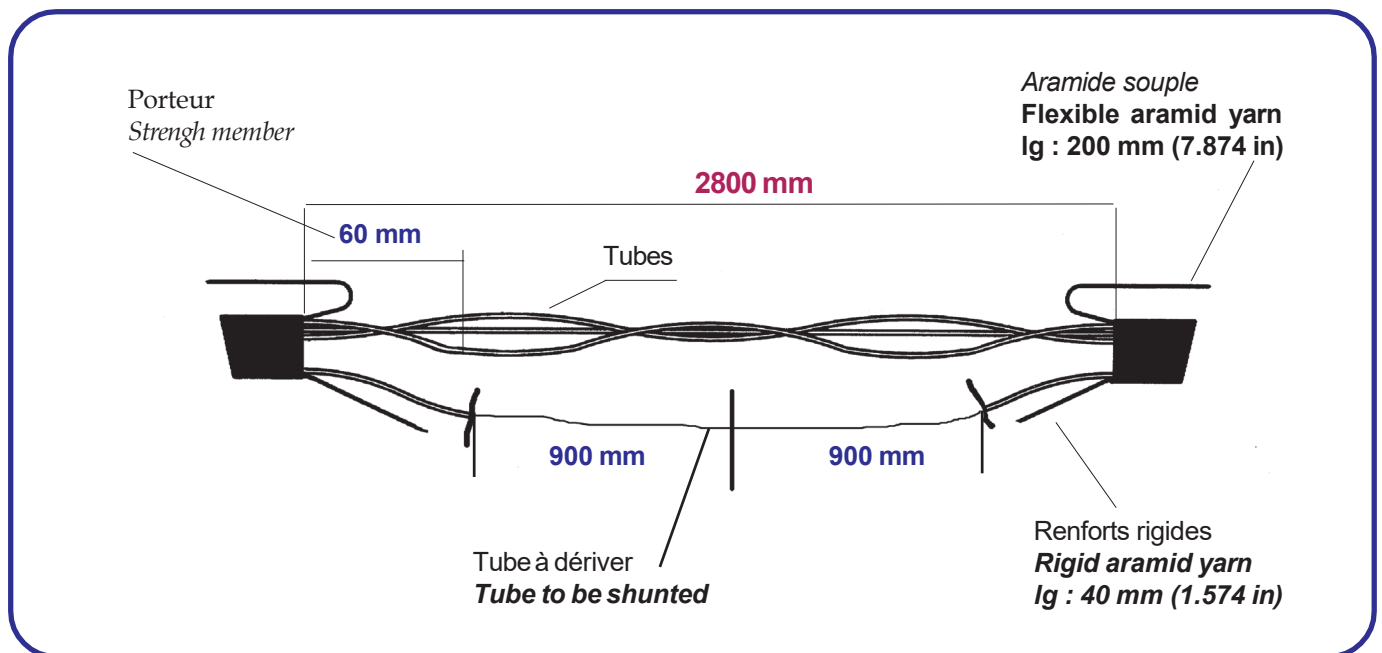

Mise en place des dispositifs d'arrimage / *Put in the fan out devices :*

Pour le câblage des dispositifs d'arrimage, consulter les notices jointes au matériel.

NOTE : *Commissioning of fan out devices, see attached instruction manual.*

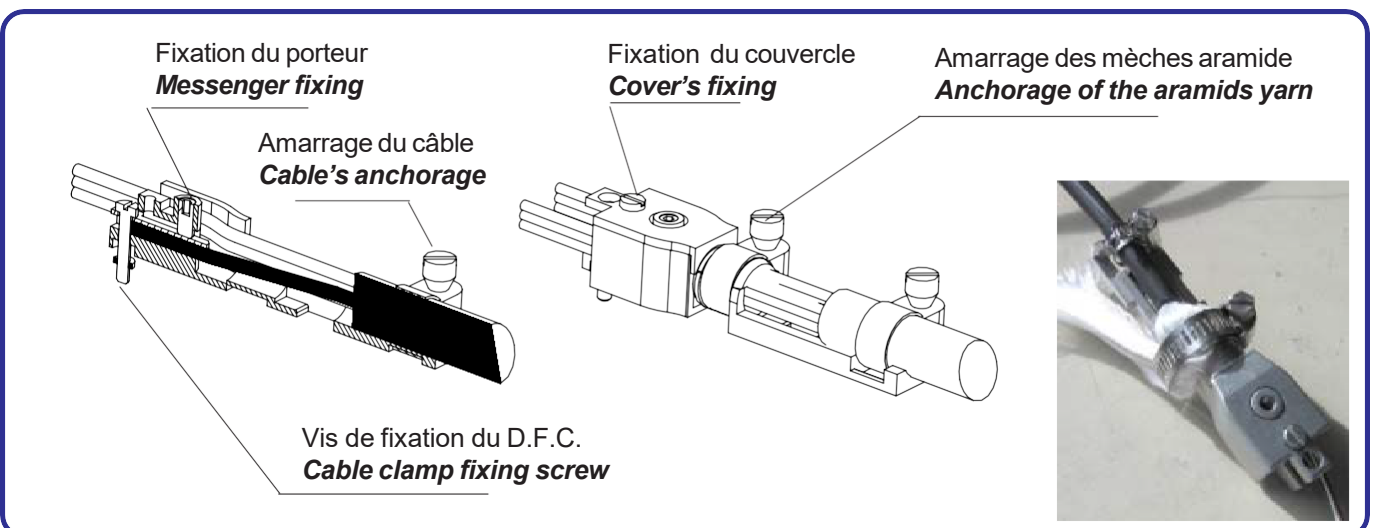

Fixation des dispositifs d'arrimage / *Fixing the fan out devices :*

Mettre en place les deux dispositifs d'arrimage du câble principal.

Put in place both fan out devices for main cable.



Mettre en place l'organiseur et son support métallique dans les glissières.

Put in place the cassette assembly and its metallic support in the slides .

Vis de fixation des dispositifs
d'arrimage
***Screws fixing the fan out
devices***

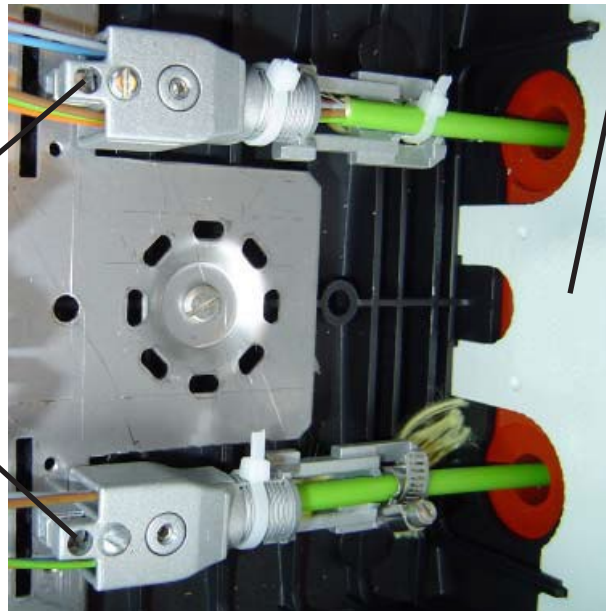

Gestion des micro-gaines / *Bare fibres management*



Gestion des surlongeurs de microgaine : *Lover les micro gaines non coupées dans la zone de lovage ,en fond de boitier sous les pattes «A»*

Micro sheaths overlength management : *Coil the non cut micro sheaths in the coiling area in the bottom of the box and pass under the « A » ears .*

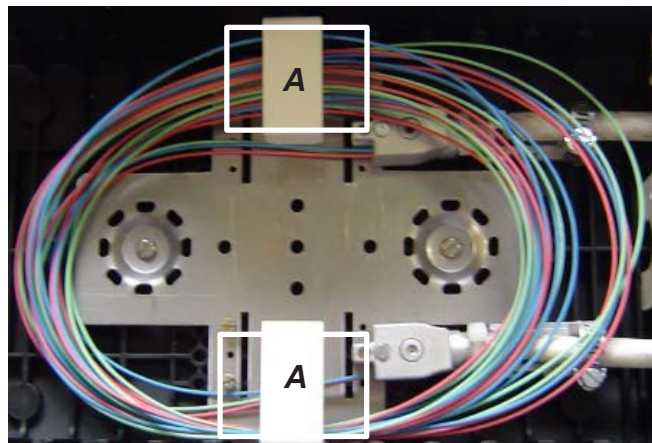

4. ETANCHEITE DU CABLE PRINCIPAL
TIGHTNESS OF THE MAIN CABLE

Composition du kit d'étanchéité piquage
 Contents of the impermeability kit

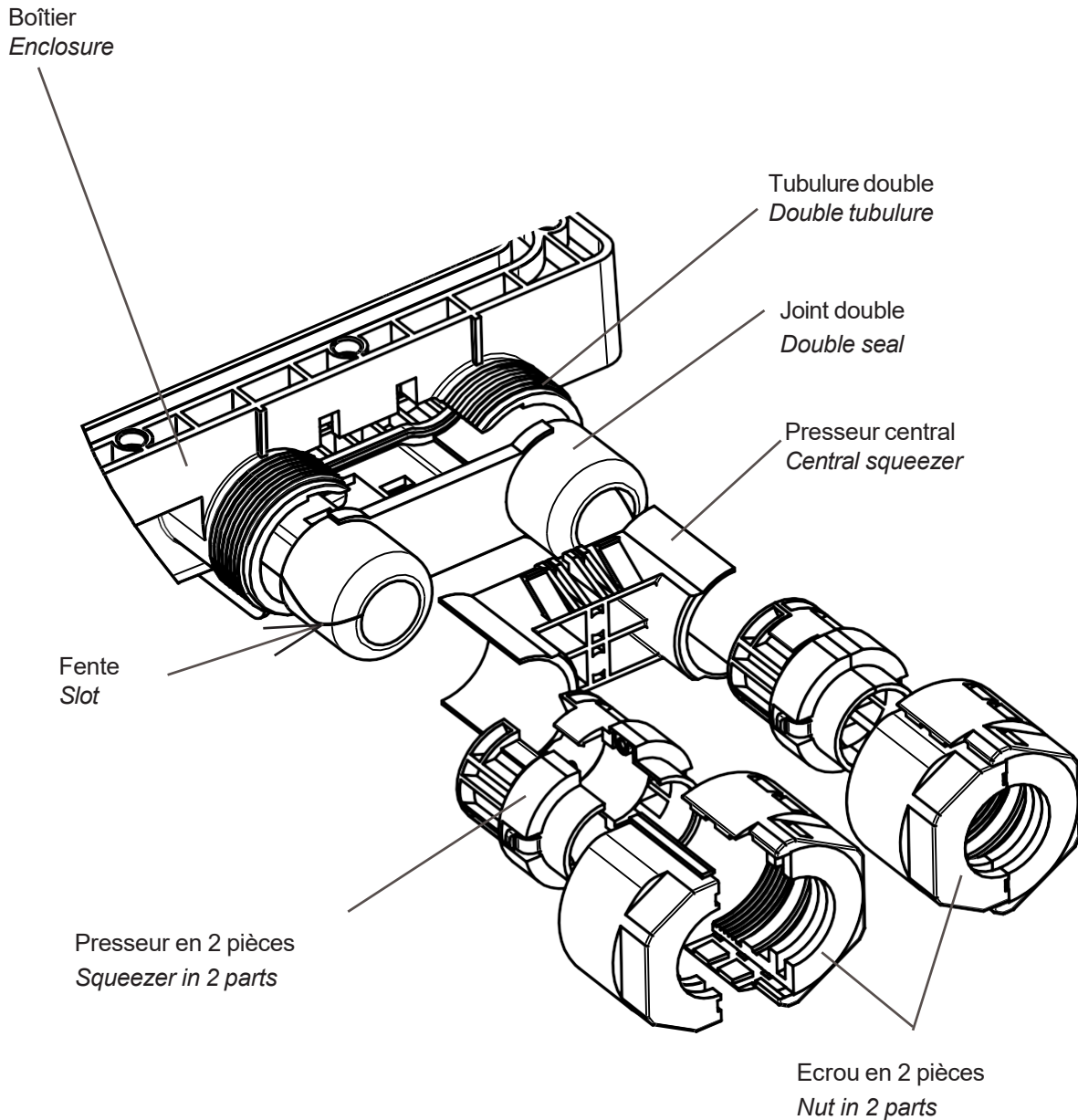

**Choix du joint double pour câble principal /
Choice of the double seal for main cable :**

Choisir le joint double à utiliser suivant le diamètre du câble
Take the double seal to use according to the diameter of cable

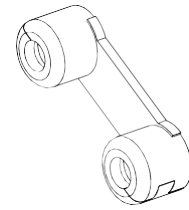

*Tableau pour le choix des type / Diamètres des Joints double
Table for the choice of Types / Diameter of Double seals*

TYPE TYPE	6	5	2	1	3	4
DIAMETRE DIAMETER	5 à 8 mm 5 to 8 mm	8 à 12mm 8 to 12mm	12 à 17mm 12 to 17mm	17 à 20mm 17 to 20mm	20 à 23mm 20 to 23mm	23 à 25mm 23 to 25mm

Il existe deux types de demi-presseur :
There is two types of Half - squeezer :

- Diamètre maxi 8 à 19mm
- Diamètre maxi 19 à 25,8mm
- Maxi diameter of 8 to 19mm
- Maxi diameter of 19 to 25,8mm

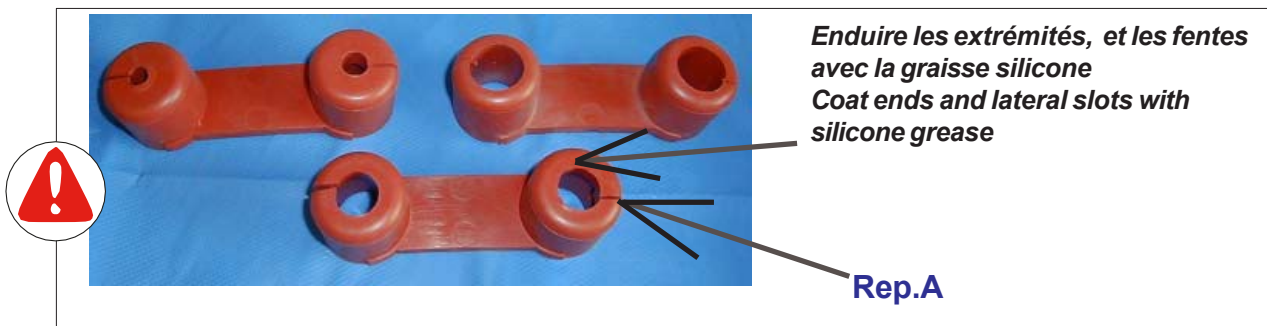

Fente de passage des câbles **Rep.A** / **Slot of cable input Rep.A**

Positionner le joint double sur le câble dans la tubulure double
Position the double seal on cable into the double tubulure

La partie centrale du joint doit être en contact avec la bordure de l'ouverture
The seal must be in contact with the edges of the enclosure opening

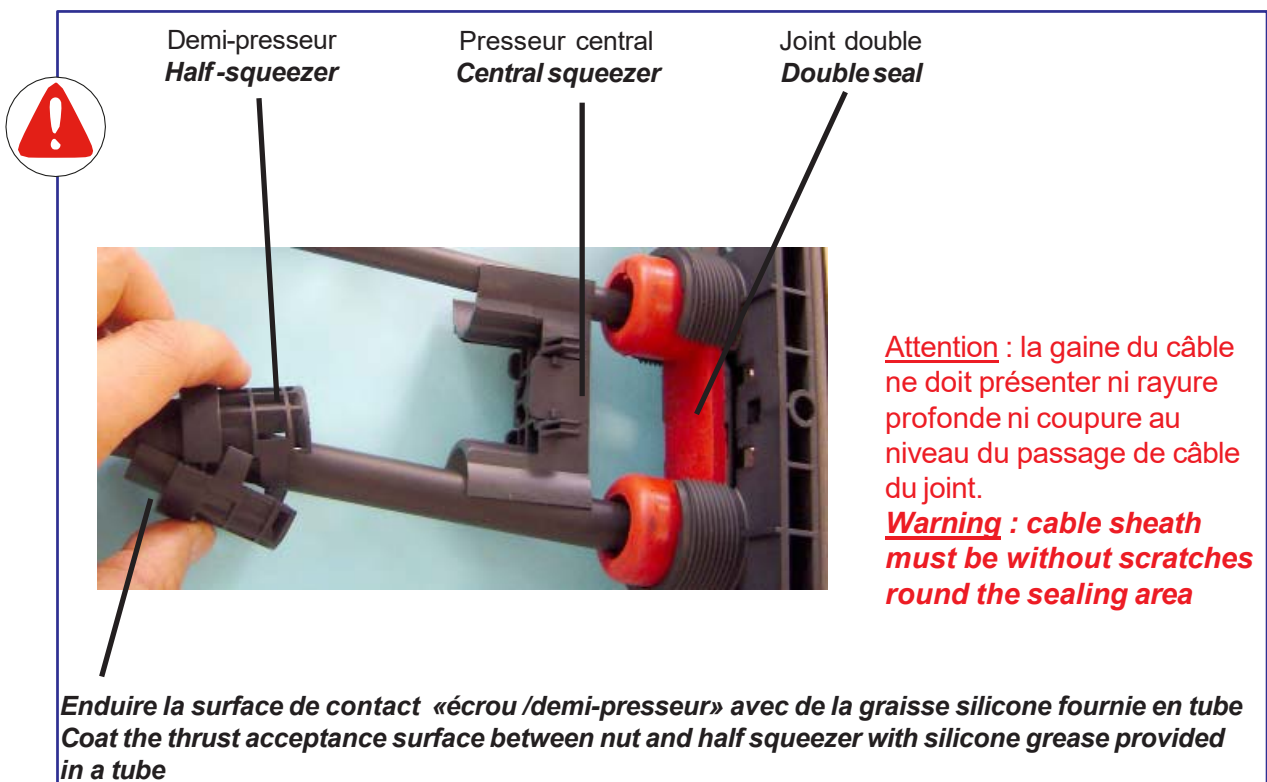

- Encliqueter l'ensemble dans le logement du corps du boîtier (sur le joint double), à l'aide d'un tournevis plat large.

Lock them in the box body (on the double seal), with a large flat screwdriver.



Presseur central
Central squeezer



Joint double fendu
Twin slot grommet

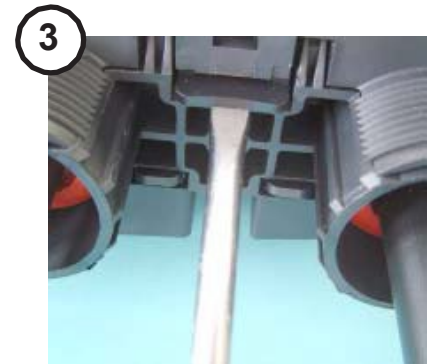
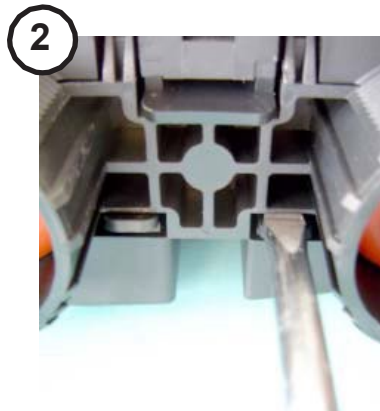
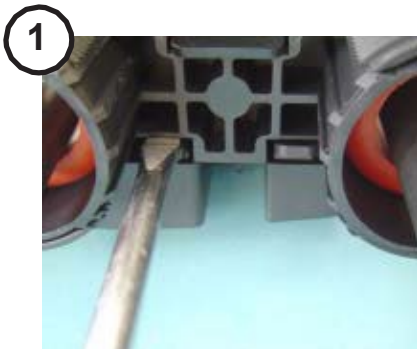

- Encliqueter les 2 demi presseurs sur le câble et les placer dans la tubulure double
Lock the 2 half squeezers on the cable and put them into the double tubulure

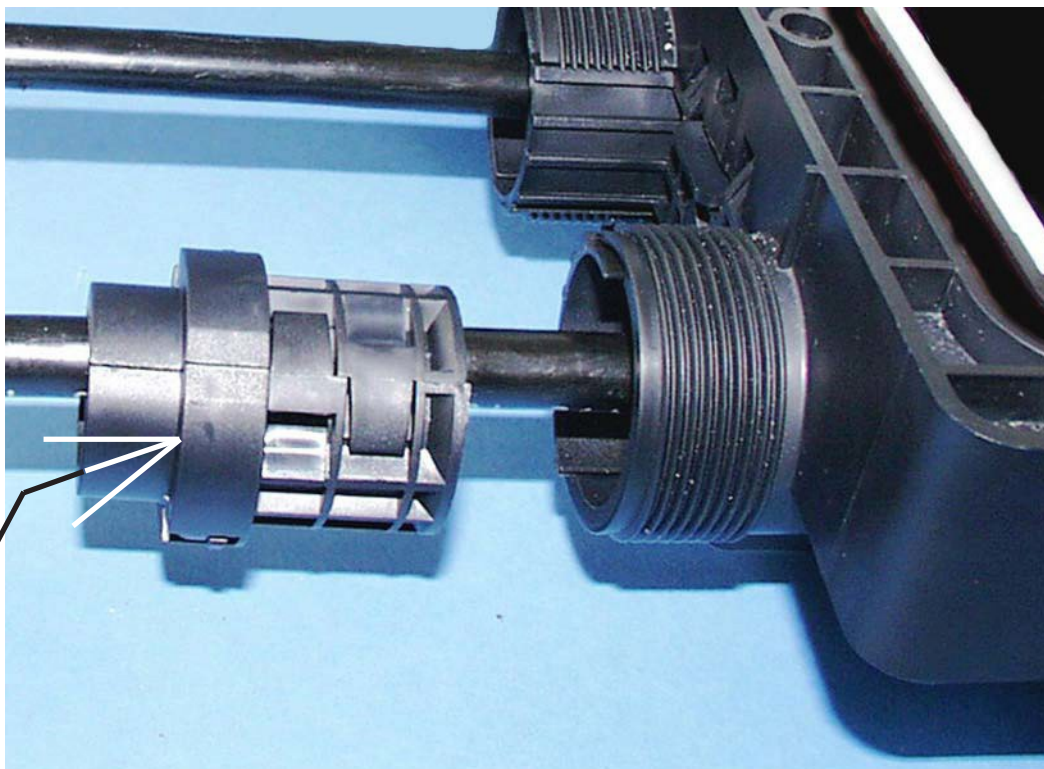

Enduire la surface de contact «écrou /demi-presseur» avec de la **graisse silicone** fournie en tube
Coat the thrust acceptance surface between nut and half squeezer with silicone grease provided in a tube

Visser l'écrou sur la tubulure jusqu'au blocage, manuellement ou à l'aide d'une clef.

Tighten the nut on the tubulure until it blocks, manually or thanks to a wrench.



Possibilité de déverrouillage des demi-écrous ;

Unlock the half nuts is possible :

Positionner le tournevis dans le trou puis lever et réaliser la même opération dans le 2^{ème} trou

Position the screw driver in the hole, then put it and make the same operation in the second hole.

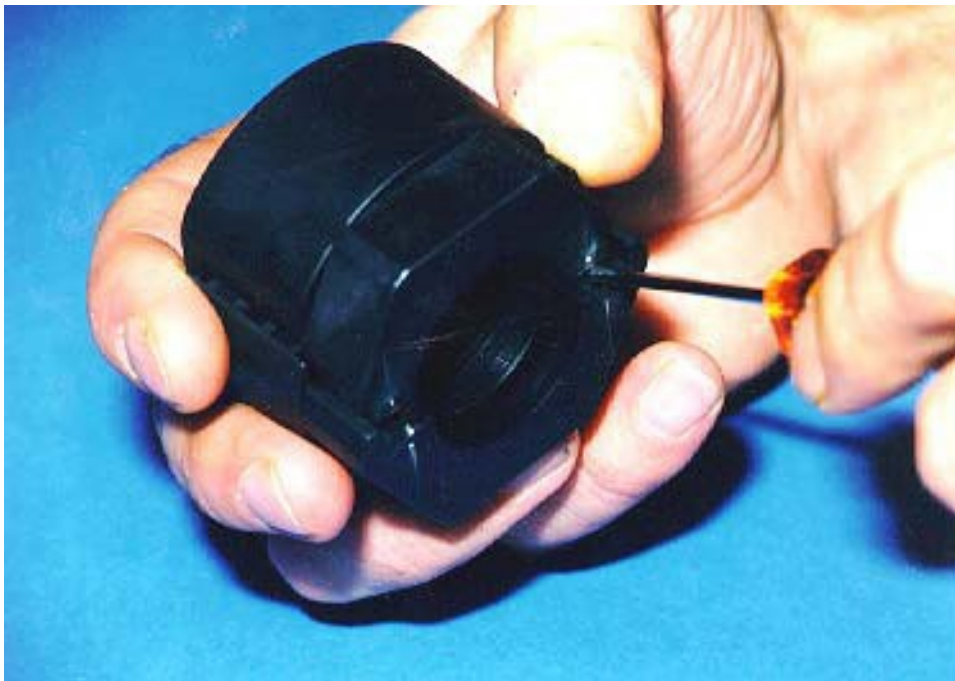

5. ETANCHEITE DU CABLE ABONNES TIGHTNESS OF THE SUBSCRIBERS CABLE

- 1 Choisir le kit d'étanchéité correspondant au diamètre du câble :
Select the sealing kit according to the cable diameter, i.e. :

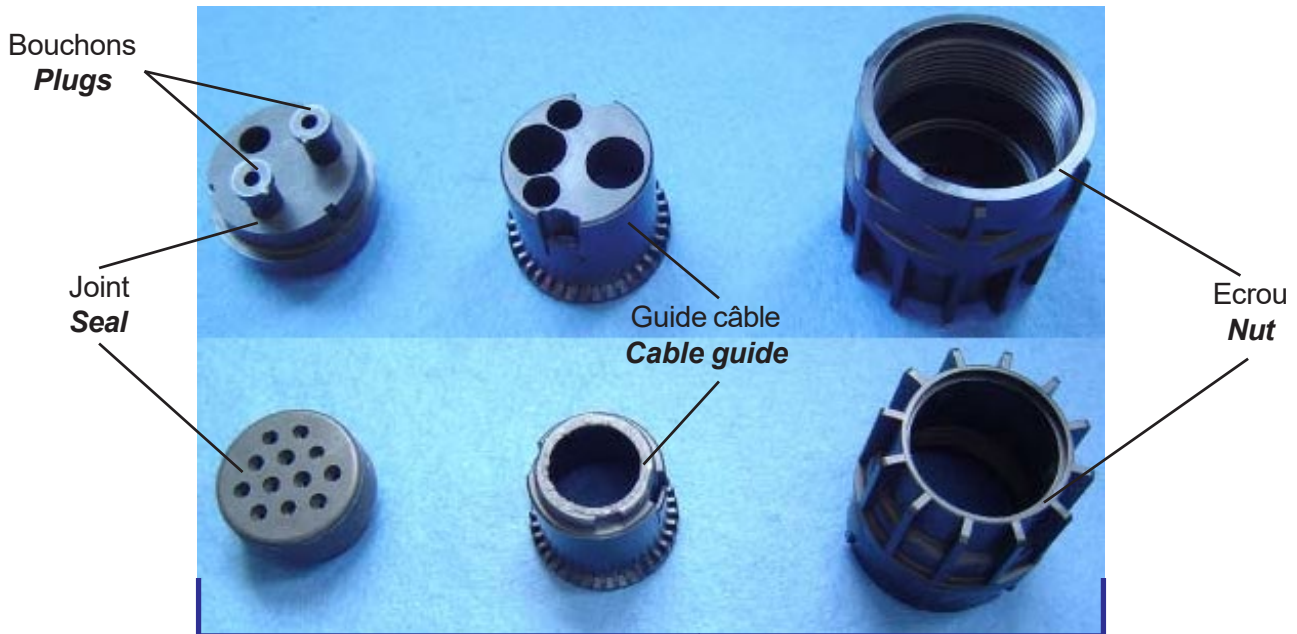

Kit d'Etanchéité pour câbles Abonnés
Sealing kit for Subscribers cables



ATTENTION : DANS LE CAS DE L'UTILISATION DU KIT POUR CABLES ABONNES, PREPARER CELUI-CI EN FONCTION DU DIAMETRE DES CABLES.
WARNING : IF YOU USED A SUBSCRIBERS CABLES SEALING KIT, PREPARE THE PLASTIC CABLE GUIDE ACCORDING TO THE CABLES DIAMETER.

- Couper la bague extérieure du guide câble avec une scie en fonction du diamètre du câble.
- **Cut the external ring of the cable guide with a saw according to the cable diameter.**

Câble de 16mm à 22mm.
Cable between 0.63" to 0.87" diameter.

Couper ici pour des câbles de 13 à 19mm.
Cut here for cables from 0.51 to 0.74" diam.

Câble de 23mm à 25mm.
Cable between 0.87" to 1.00" diameter.

Couper ici pour des câbles de 19 à 27mm.
Cut here for cables from 0.74 to 1.06" diam. (2 rings)

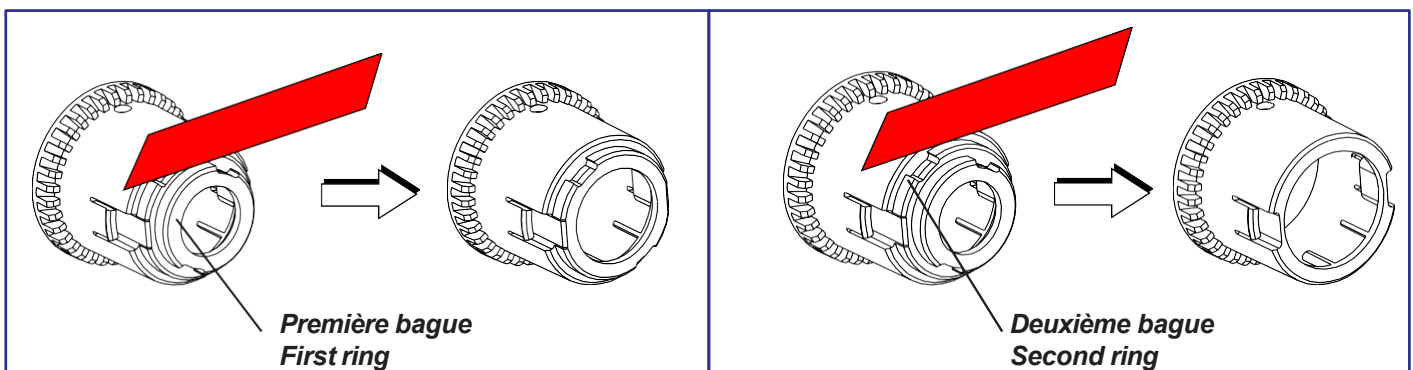

Montage des joints sur les câbles / *Seals on cables assembly:*

Prendre le joint et le guide câble correspondant au nombre et diamètre de câble utilisés .

Chose the seal and the cable guide according to qty. and diameter of the cables .

Equiper le joint en fonction du nombre de câble existant.

Equipe the seal according to the number of existing cables.

Utiliser un obturateur dans le cas où un joint multi-câbles est sous-équipé.

Use an obturator if a multi-cable seal is inadequate.



Enfiler le câble dans l'écrou, le guide câble et la tubulure.

Insert the cable into the nut, the cable guide and the port.



6. RACCORDEMENT DU CÂBLE ABONNES CONNECTION OF THE SUBSCRIBERS CABLE

Préparer le câble abonné / *Preparing the subscribers cable*

1. Dénuder le câble opérateur sur la longueur souhaitée (longueur recommandée: 1.400 m).

1. Strip the operator cable on the chosen length (recommended length: 1.400 m).

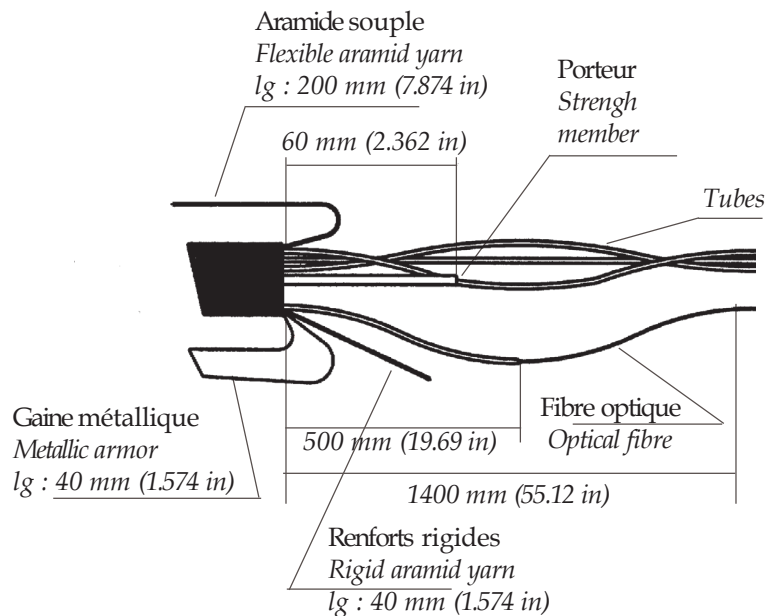

Mise en place et fixation du câble abonné / *Put in place and fixing the subscriber cable*

VOIR PAGE 7 ET 8 :MISE EN PLACE ET FIXATION DES DISPOSITIFS D 'ARRIMAGE .
SEE PAGE 7 AND 8 :PUT IN AND FIXING THE FAN OUT DEVICES .

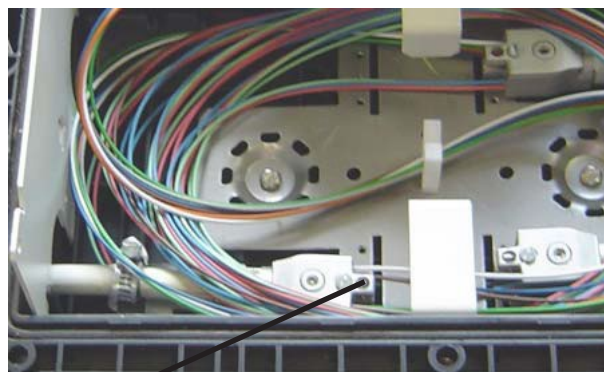

Vis de fixation des dispositifs d'arrimage
Screws fixing the fan out devices

Etanchéité du câble abonnés/ *Tightness of the subscribers cable*



Mettre de la graisse silicone sur le guide câble avant de l'encliqueter dans l'écrou.
Put silicone grease on to the cable guide side before locking in the nut.

Visser l'écrou équipé de son guide câble jusqu'à la butée du corps, manuellement ou à l'aide de la clé.
Screw the nut equipped of its cable guide, until its thrust-block, manually or with the metal wrench

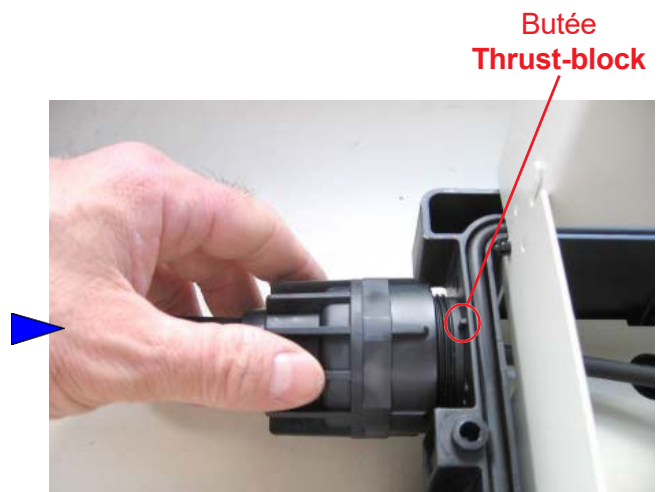

Préparer les cassettes / *Preparing the cassettes*

- Retirer l'étiquette délicatement pour découvrir les volets détachables .
- Remove carefully the label to discover the shutters .**

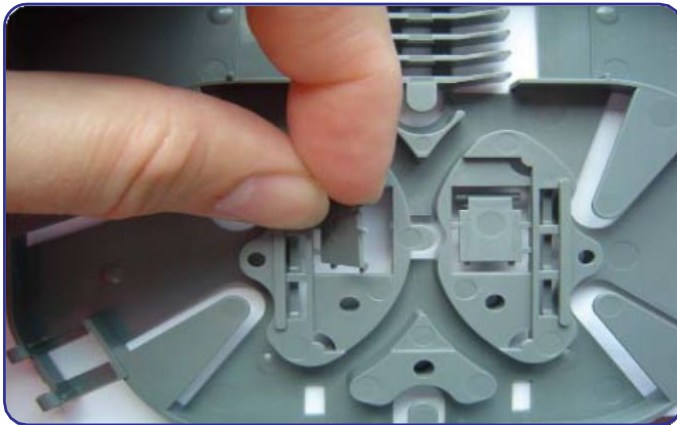
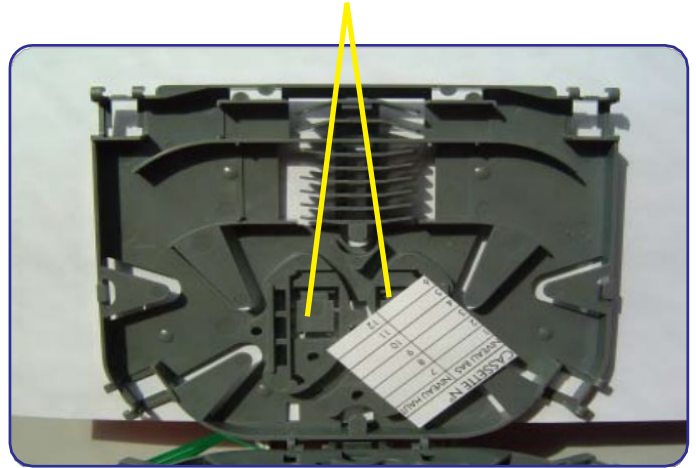

Détacher le volet de la cassette .
Detach the folding shutter from the cassette .



Monter le volet à sa place comme représenté sur la photo.
Fit the folding shutter as shown on the photo .

Peigne mousse
Foam comb

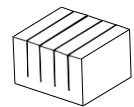

12x Ø250 µm
12 x Ø250µm

(ou autre suivant besoin)
(or other one acc. to the need.)

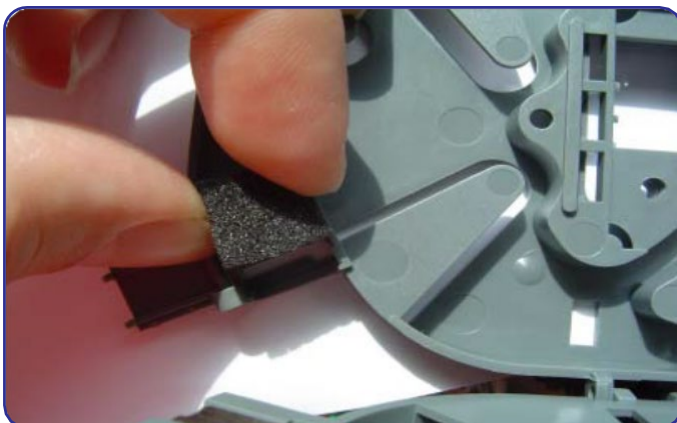

Mettre en place le peigne en mousse autocollant après avoir retiré la pellicule .
Removing first the film, put in the self-sealing foam comb into its place.

Choix des peignes pour micro-gaines / *Choosing the combs to fix micro sheaths*

1- Choisir les peignes en fonction des diamètres des gaines ou des tubes et des pigtaills.
Select the combs to suit the diameters of the sheaths or tubes and pigtaills.

Peignes plastiques :
Plastic combs

Numéro du peigne <i>Comb number</i>	Ø des tubes ou pigtaills <i>Ø of tubes or pigtaills</i>	Nombre de tubes ou de pigtaills admissible par peigne <i>Max of tubes or pigtaills by comb</i>
1	1,6 mm	6
2	2,4 mm	4
3	2,8 mm	2
4	4 mm	2
SPECIAL PIGTAILS	1,1 mm ou 900µm	25

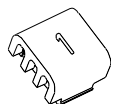

6 x Ø 1,6mm
 6 x Ø 0.063



2 x Ø 2,4mm±0,2
 2 x Ø 0.094±0.008



2 x Ø 2,8mm±0,2
 2 x Ø 0.110±0.008



2 x Ø 4mm
 2 x Ø 0.157

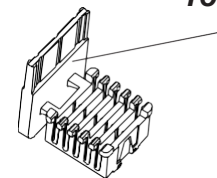

25 x Ø 1,1mm (mm)
 25 x Ø 0.043 (inches)

Outil
Tool

Peignes métalliques:
Metal combs

Peigne en mousse
Foam block

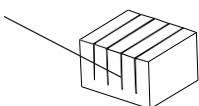

12 x Ø 250µm
 12 x Ø 250µm

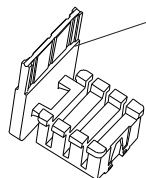

12 x Ø 900µm ou 1,1mm
 12 x Ø 900µm or 0.043

Outil
Tool

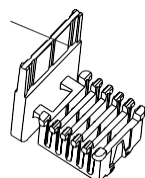

25 x Ø 1,1mm
 25 x Ø 0.043

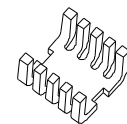

12 x Ø 1,6mm
 12 x Ø 0.063

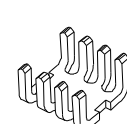

6 x Ø 2,8mm
 6 x Ø 0.110

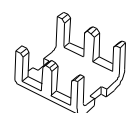

2 x Ø 4,3mm
 2 x Ø 0.169

Peigne metal
Metal comb

Faire cheminer les micro gaines coupées du câble principal /
Routing micro sheaths cut from the main cable .

Utiliser impérativement le guide passe-fils central
pour un « S ».

Imperatively use the central guide to coil with
a « S » shape .

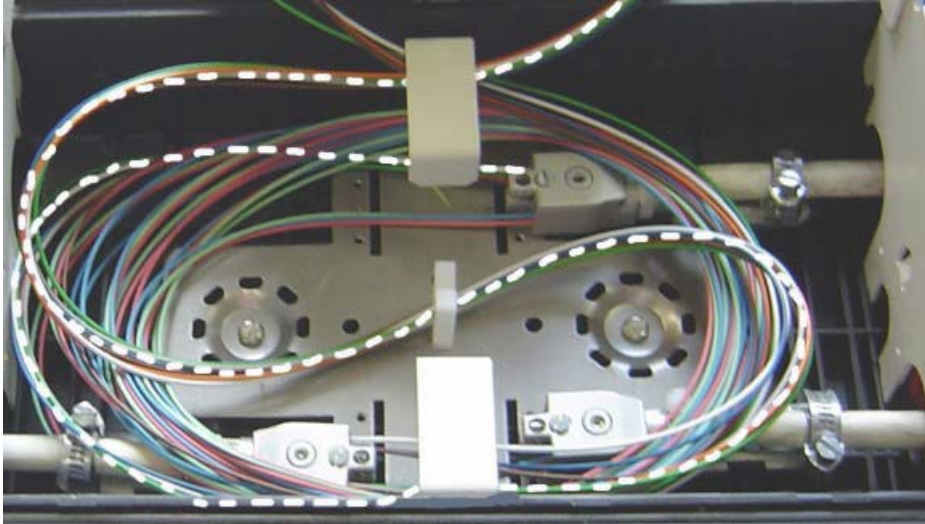

Faire cheminer les micro-gaines du câble abonnés /

Route the micro-sheaths of the subscribers cable .

Acheminer les tubes jusqu'à la cassette
Route the tubes up to the cassette

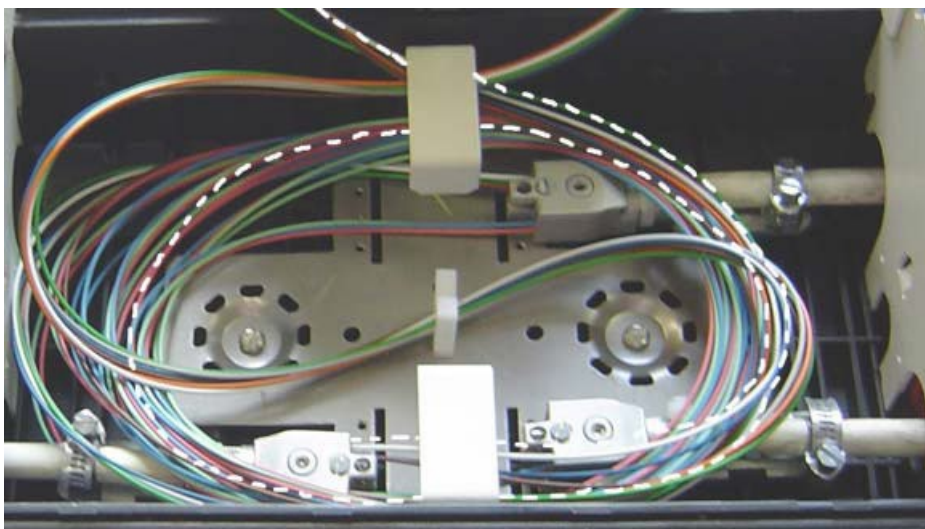

7. RACCORDEMENT DES FIBRES OPTIQUES
CONNECTION OF THE OPTICAL FIBRES



ATTENTION : MANIPULATION DE FIBRES NUES. RISQUE DE COUPURES.
WARNING: HANDLING OF BARE FIBERS. RISK OF PHYSICAL INJURY.

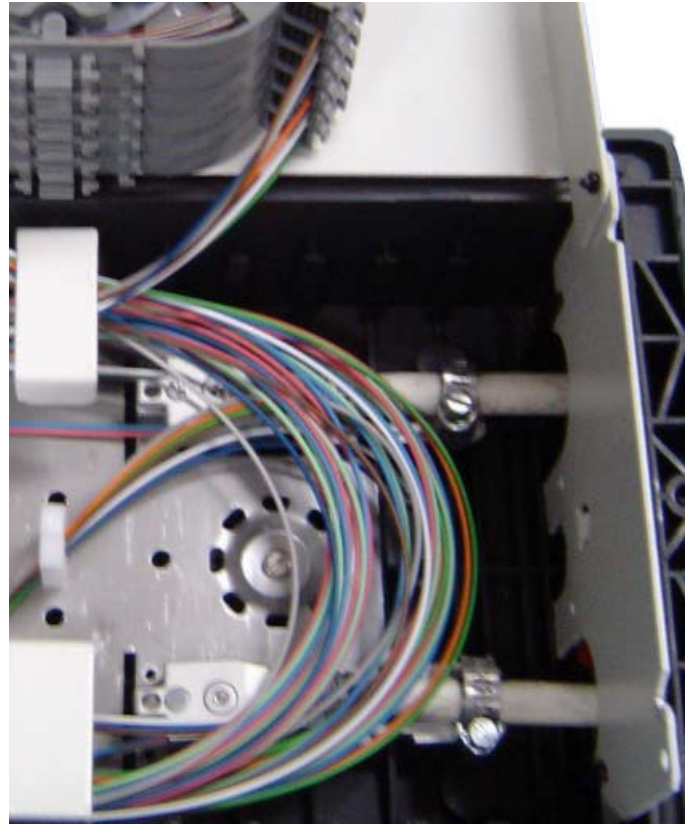

Un organisateur d'une capacité de 8 cassettes permet l'épissurage de 96 fibres .
A 8 cassettes assembly allows 96 splices.

- Cassette n° 8

- Cassette n° 2

- Cassette n° 1

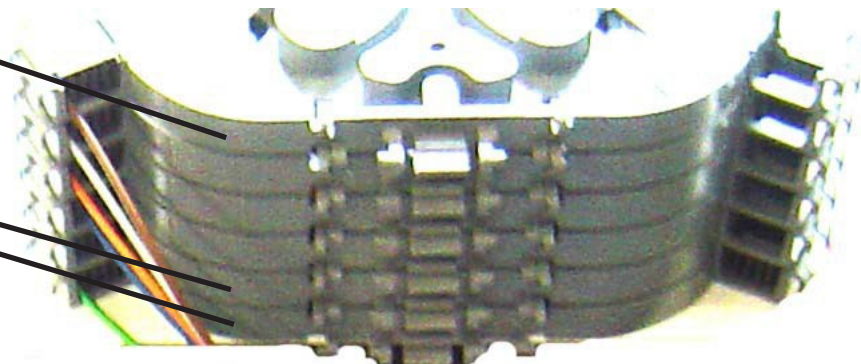

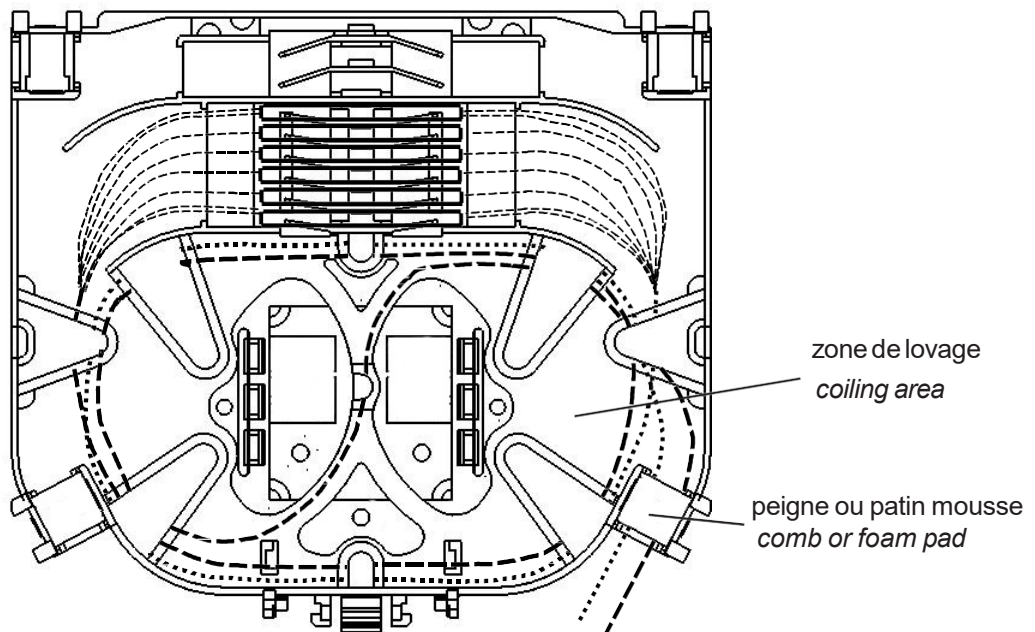

1. Fixer la micro-gaine du câble principal à l'entrée de la cassette à l'aide d'un peigne ou d'un patin mousse .
2. Répéter l'opération avec la micro-gaine du câble abonné à l'opposé de la cassette.
3. Procéder à l'épissurage des fibres optiques.
4. Lover la surlongueur dans la zone de lovage .

1. Secure the micro sheath of main cable in the input of the splice tray using a comb or a foam pad.
2. Repeat the procedure with the microsheat of the subscriber cable on the opposite side of the splice tray.
3. Proceed to the splicing of the optical fibers.
4. Coil the overlength in the coiling area .

Ranger les épissures sur deux niveaux et dans l'ordre indiqué

Position the splices on two layers respecting the order indicated below

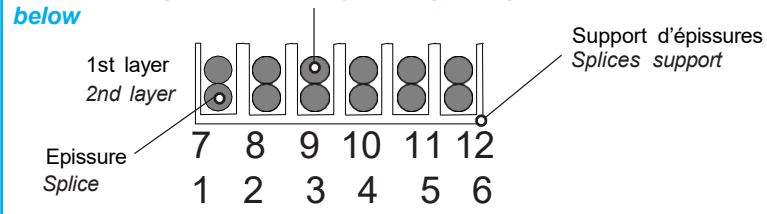

5. Repositionner le couvercle de la cassette.
6. Encliqueter les cassettes et verrouiller l'organiseur à l'aide des 2 vis.

5. Place the cover back on the splice tray
6. Secure the splice tray using the two screws.

-Visser le bouchon équipé de son joint plat sur la tubulure non utilisée jusqu'à la butée du corps
Screw the closer with its flat seal on the unused tubulure until its thrust blocks against the casing.



Fermeture / Closing

- Fermer l'organiseur cassette.
Close the cassette organizer
- Bloquer l'organiseur cassette en serrant les vis de chaque côté.
Block the cassette organizer by tightening the screws of each side
- Remettre le capot sur le coffret ,serrer ses 8 vis.
Close the box with the cover and tighten the 8 screws .

Pressuriser le boîtier WTC 1.5 /Pressurizing the WTC 1.5 unit

- | | |
|--|--|
| 1. Dévisser le capuchon de la valve de pressurisation | 1. <i>Untighten the plug of the pressurization valve</i> |
| 2. Préssuriser le boîtier à 500mbar pendant 15 mn afin de détecter une fuite éventuelle. | 2. <i>Proceed to the pressurization of the unit (suggested pressure 7 PSI) during 15mn, to detect a possible loss.</i> |
| 3. Revisser le capuchon sur la valve. | 3. <i>Screw the plug back on the valve.</i> |

Mettre le boîtier WTC 1.5 à la terre/ *Grounding the WTC 1.5 unit*



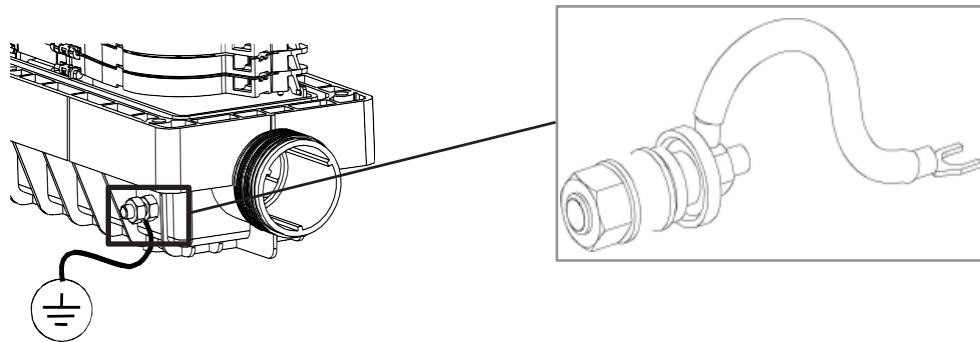

1. Localiser la prise de mise à la masse dans le bas du coffret.
2. Relier la prise de mise à la masse à un câble de terre extérieur.

1. *Locate the grounding plug at the bottom of the box.*
2. *Connect the grounding plug to an external grounding wire.*

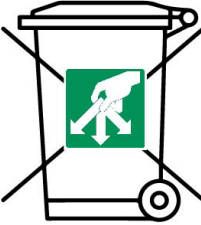

Le boîtier WTC 1.5 est prêt à être connecté au réseau.
The WTC 1.5 unit is ready to be connected to the network.

8. INSTRUCTIONS DE FIN DE VIE
END LIFE INSTRUCTIONS

	 <p>Emballage carton, sachet plastique <i>Cardboard, plastic packaging</i></p>	 <p>Sachet zip réutilisable <i>Reusable zip bag</i></p>
	 <p>Pièce métallique et plastique <i>Metal and plastic component</i></p>	<p>WEEE / DEEE</p>  <p>Équipement électrique et électronique <i>Electrical and electronic equipment</i></p>

Se connecter via LinkedIn
Connect via LinkedIn



En savoir plus sur Youtube
Learn more on YouTube

Visiter www.aginode.net
Visit www.aginode.net

Mars 2024, Aginode. Tous droits réservés. Tous les détails sont donnés à titre indicatif et peuvent être modifiés. Toutes les marques sont déposées par Aginode.
March 2024, Aginode. All rights reserved. All details are indicative only and subject to change. All trademarks registered by Aginode.